



有限会社 **輪野機器製作所**

〒551-0021大阪市大正区南恩加島5丁目8番12号

TEL 06-6554-2288 FAX 06-6554-8160

E-mail wanokiki@m7.dion.ne.jp

<http://www.h2.dion.ne.jp/~wanokiki/index.htm>

販売代理店

◆型久堂

販売代理店

■ 簡単操作

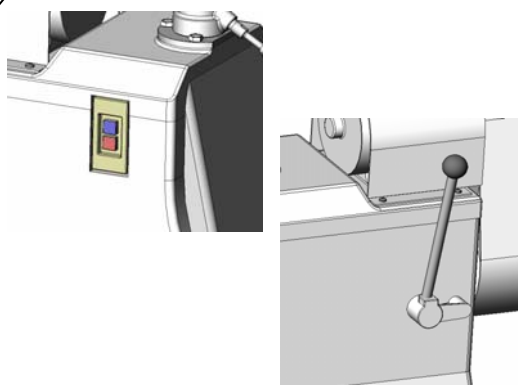

本製品は、電源スイッチとクラッチレバーだけの簡単操作ですので、複雑な操作を覚える必要が一切ありません。

機械の操作に慣れていない方でも、その日からお使いいただけます。

■ 計量部

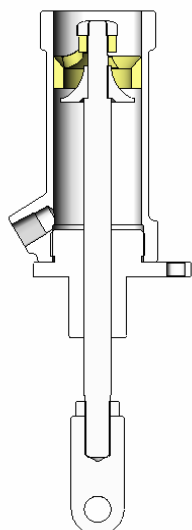

弊社独自設計の専用ピストンを導入したこの機種はクリーム粘度を利用した自然な注入を行います。製品に過剰な圧力加えたり、高回転で攪拌(かくはん)することなく製品を押し出します。

また、ピストン内には小さな部品や腐食の恐れのある部品は一切使用していないので、誤って製品内に破片等が混入する心配がありません。

■ メンテナンス

簡単で部品点数の少ない構造の計量部は、前フタやホッパーを工具無しで取り外せるなど、メンテナンスにも配慮した設計です。

また、部品一つ一つが非常に丈夫にできているので確実なお手入れが可能です。

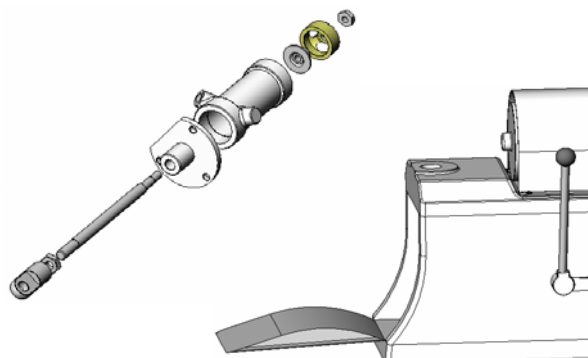

■概略図

各部の名称

- ①ホッパー
- ②ノズル(口金)
- ③動力部(カバーはステンレス製)
- ④砲金製計量部(ステンレス製はオプション)
- ⑤前フタ(アルミ製)
- ⑥フレーム(アルミ製)
- ⑦電源スイッチ
- ⑧クラッチレバー
- ⑨ベルトカバー(ステンレス製)

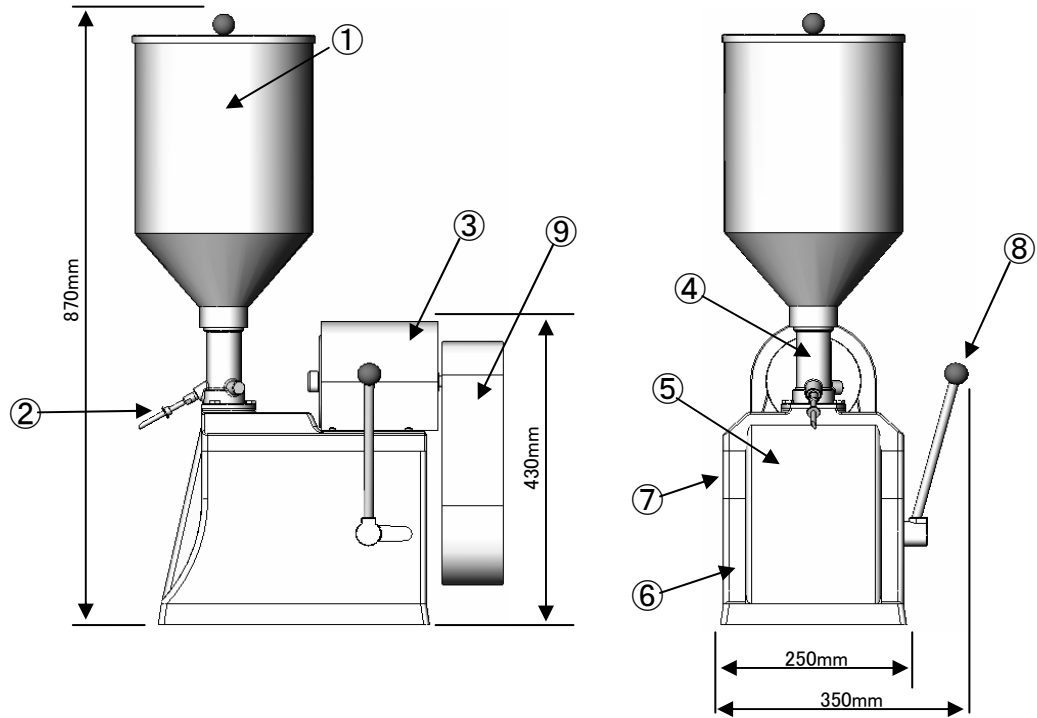
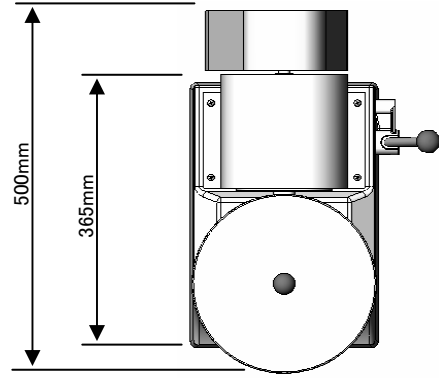

■仕様一覧

名称	S型充填機
生産能力	1,200または1,800(個/時)ベルトかけ替えによる2段切り替え
充填機	5cc~50cc
ホッパー容量	15(l)
機械寸法	全長-500mm、全幅-350mm、全高-870mm
仕様動力	単相100V-200W
用途	カスタードクリーム、バタークリーム等の充填
オプション	各種ノズル(口金)、オールステンレス製計量部、三相200V-400Wモーター、2重ホッパー
特徴	<p>電源ボタンとクラッチレバーの簡単操作で、ポンプ式充填機の中では小型の充填機です。クリームの粘度を利用した構造の専用ポンプは、過剰な圧力を加えたり攪拌(かくはん)させる事がないので、製品を傷める事なくノズルへ押し出します。</p> <p>すべて金属製で構成された計量部やオールアルミ製のボディーは、確実なメンテナンスが可能なおうえ、丈夫で長持ちです。</p> <p>計量部においては、コストパフォーマンスに優れた砲金製と衛生管理のしやすいステンレス製をご用意しています。</p> <p>また、ノズルを交換する事によって、巻きせんべいやバームクーヘンの中にクリームを充填する事が可能です。</p>